

DOOSAN

Minirypadla |
DX85R-3



Maximální výkon: 60 k
Provozní hmotnost: 8,5 – 9,0 t
Max. objem lžice: 0,28 m³



Doosan Group – dnes budujeme váš zítřek

▣ Bud'te součástí velké rodiny Doosan

Společnost Doosan Group, založená v roce 1896 a se sídlem v Soulu v Jižní Koreji, je jednou z nejrychleji rostoucích společností na světě:

- Zaměstnáváme více než 37 500 pracovníků v 38 zemích a jsme významným hráčem v různých průmyslových odvětvích po celém světě.
- Globální leader podnikající v oblasti podpory infrastruktury (Infrastructure Support Business, ISB), s 56 pobočkami a 3 700 distributory po celém světě.
- Výrazný růst za poslední dvě desetiletí, kdy roční příjmy společnosti Doosan Group vzrostly z 2,4 miliardy EUR v roce 1998 na 12,8 miliardy EUR v roce 2016.

▣ Doosan Group – přední světový hráč



Doosan Infracore

- Jsme celosvětově mezi předními 5 výrobcí stavebních strojů



Doosan Bobcat

- Vedoucí společnost v oblasti konstrukce, výroby, marketingu, distribuce a servisu drobných zařízení a příslušenství pro stavby, zemědělství a terénní úpravy
- Vedoucí pozice na globálním trhu kompaktních zařízení
- Č. 1 v Severní Americe v oblasti SSL, CTL a MEX



Doosan Heavy Industries & Construction

- Světově č. 1 v oblasti konstrukce odsolovacích zařízení
- Světově č. 1 na trhu parních generátorů s rekuperací tepla
- Světově č. 1 v oblasti tvářecí a nástrojové oceli
- Světově č. 3 v oblasti klikových hřídelí



Doosan Engineering & Construction

- Průkopnický leader v oblasti výstavby bytových a veřejných staveb, inženýrských staveb a průmyslových zařízení.
- Světově č. 1 v oblasti vybavení pro chemické procesy



▣ Stavební stroje Doosan Infracore

Vyrábíme stavební stroje již více než 40 let

Již více než 40 let budujeme globální výrobní a obchodní síť, abychom se stali jedním z předních světových výrobců stavebních strojů.

Spolehlivý partner, ve vaší blízkosti

Jsme vskutku globálním hráčem ve všech směrech a máme rozsáhlé továrny, dceřiné prodejní společnosti a prodejní zastoupení po celém světě.



Zařízení Doosan v Evropě

▣ Od výrobce strojů... až k poskytovateli kompletních řešení

Abychom zajistili maximální obchodní a trvalou hodnotu, starají se naši odborníci na součásti a servisní podporu o výkonnost, produktivitu a spolehlivost, které od našich výrobků po celou dobu jejich životnosti očekáváte.

▣ Požádejte svého prodejce o kompletní nabídku služeb určených speciálně pro vás!

Z pozice místního specialisty váš prodejce zajistí, abyste z našeho integrovaného balíčku získali maximální užitek. Plánujte dopředu, abyste zajistili úspěch vašeho zařízení!



Příslušenství
schválené
společností
Doosan



Originální díly



Prodloužení
záruky



Finanční řešení



Smlouva o údržbě



Telematika



Monitorovací
systémy



▣ Seznamte se s produktovou řadou Doosan!



Kloubové dampry



Kolové nakladače



Kolová rypadla



Minirypadla



Pásová rypadla

Naprostá všestrannost a vylepšená palivová účinnost

▣ Síla ke zvýšení produktivity

Bez ohledu na to, o jakou aplikaci se jedná, můžete se spolehnout na ideální pracovní rozsah se sníženým přesahem zadní části u modelu DX85R-3, s jehož pomocí zvládnete všechny úkoly s efektivním a spolehlivým výkonem, který vám ušetří čas a peníze.

- Optimalizovaný motor, nyní vyhovující evropským předpisům Stage V, využívající EGR (recirkulaci výfukových plynů) a DPF (diesellový filtr pevných částic)
- Vylepšený hydraulický systém se snímáním zátěže a uzavřeným středem využívá výkon motoru účinněji, maximalizuje výkon čerpadla a nabízí větší pohodlí, plynulost a přesnost bez ohledu na zatížení
- Zvýšený výkopový výkon, točivý moment otáčení, zvedací kapacita, rychlost pojezdu a trakční síla pro vyšší výkon
- Zlepšená palivová účinnost znamená, že můžete udržovat nízké náklady a omezit dopad na životní prostředí
- Funkce plovoucí dozerové radlice umožňuje rychlé dokončovací práce, jednoduchým pojezdem dozadu



Otáčení výložníku

Velikost otočné konzoly a výkyvného válce výložníku zajišťují silný a stabilní výkon.



Vyšší stoupavost a schopnost práce

Díky vysoké tažné síle a silnému točivému momentu otáčení nabízí model DX85R-3 vynikající schopnost práce na svazích.

Otočný regulátor otáček motoru / automatický volnoběh

Díky elektronickému ovládání lze nastavit optimální otáčky motoru podle pracovní zátěže. Standardně používaná funkce automatického volnoběhu zlepšuje palivovou účinnost a snižuje úroveň hluku.

Hlavní řídicí ventil

Stroj lze přesně ovládat při jednoduchých i složitých činnostech a přední hydraulický průtok lze přizpůsobit pracovní zátěži. To přispívá k velké úspoře paliva a plynulému provozu.

Snížený přesah zadní části: umožňuje pracovat ve stísněných prostorech.

Maximální ovladatelnost v každé situaci

▣ Nejvyšší standardy účinnosti na dosah ruky

Proporcionální přídavný průtok znamená, že výkon rypadla je doprovázen hladkými a jistými manévry. Pomocí citlivých joysticků a přehledných ovládacích prvků umístěných tak, aby byly pohodlně přístupné, můžete pracovat bezpečně a jistě s minimálním úsilím. Dokonce i spínače byly ergonomicky umístěny na pravý ovládací stojan a jejich poloha stanovena podle četnosti, s jakou jsou používány. Nejvyšší standardy účinnosti máte právě na dosah ruky.

5,7" barevný LCD panel je umístěn v zorném poli obsluhy. Monitor je uživatelsky přívětivý a umožňuje přístup k nastavením stroje, údajům o údržbě a ovládání přídavného průtoku. Jakákoli abnormalita se zřetelně zobrazuje na obrazovce, což vám umožní pracovat bezpečně a sebejistě a mít přesný přehled o všech podmínkách.



Proporcionální joystick s pomocným ovládáním palcem

Joysticky s integrovaným ovládáním palcem pro lepší kontrolu nad výložníkem a obousměrným, proporcionálním průtokem přídavné hydrauliky.

Pravý panel

- Páka dozeru a přepínač rychlé rychlosti
- Funkce plovoucího dozeru a přepínač režimu pojezdu
- Proporcionální joystick

Panel s barevným LCD monitorem

1. Teplota chladicí kapaliny motoru a hydraulického oleje
2. Hladina paliva
3. Symbol Eco: mění barvu při změně provozních podmínek (nečinnost, normální nebo zatížení)
4. Měřič Eco: ukazuje průměrnou palivovou účinnost za poslední minutu provozu
5. Otáčky motoru
6. Výstražné symboly (12)
7. Kamera (volitelná)



Funkce ochrany proti krádeži

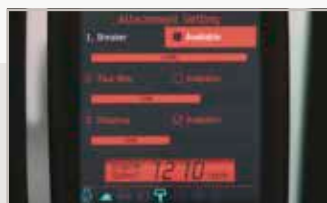

Příslušenství: volitelné nastavení přídavného hydraulického průtoku



Údržba: diagnostika, stav systému a servisní intervaly



Sledování

Ideální pracovní prostor – navržený kolem vás

▣ Pohodlné ovládání

Model DX85R-3 je navržen tak, aby vám poskytoval ty nejlepší možné pracovní podmínky. Sofistikovaná kabina ROPS je pro vaši bezpečnost certifikována podle normy ISO. Její prostorný interiér nabízí plně nastavitelné a pohodlné sedadlo. Pohodlně usazení máte snadný přístup k několika úložným prostorům a jasný výhled do všech stran na pracovišti. Hladiny hluku a vibrací jsou sníženy, zatímco klimatizace vám umožňuje maximalizovat vaši produktivitu a návratnost investic.



Ergonomické prostředí pro obsluhu

Prostorná kabina s dostatkem prostoru pro nohy, robustní ergonomické pedály, velká a plochá podlaha, držák nápojů atd.

Nastavitelné sedadlo, opěrka hlavy a loketní opěrka

Pro větší pohodlí obsluhy.

Klimatizace

Umožňuje obsluze přizpůsobit průtok vzduchu tak, aby vyhovoval podmínkám.



Úložný prostor: snadný přístup k několika úložným prostorům.

Vyšší odolnost – méně údržby

▣ Spolehlivý výkon s nízkými náklady po dobu životnosti

Zesílený podvozek typu X zajišťuje pevnost, zatímco optimalizovaný tvar výložníku umožňuje rovnoměrné rozložení zátěže pro větší odolnost. Materiály nejvyšší kvality, nejpokročilejší počítačem vytvořená konstrukce a testování odolnosti za nejnáročnějších podmínek zajišťují, že vaše rypadlo bude pracovat stále dál.

Model DX85R-3 je navržen tak, aby měl nízké nároky na údržbu, a to s delšími intervaly, což vede k větší využitelnosti stroje, přičemž jsou k dispozici kvalifikovaní technici vyškolení společností Doosan, kteří v případě potřeby poskytnou další podporu.



Chráněná hydraulika

Trasa hydraulického vedení je jednoduchá pro dosažení čistého a kompaktního designu, který zvyšuje jeho odolnost a minimalizuje ztrátu tlaku.



Naklápěcí kabina

Pro zjednodušení přístupu ke komponentám podléhajícím údržbě.



Centralizované mazací body

Pro usnadnění údržby jsou mazací body centralizovány.



Přepínač odpojení baterie

Pro větší bezpečnost a zachování kapacity baterie.

Technické parametry

Motor

DX85R-3	
Model	Yanmar 4TNV98
Počet válců	4
Jmenovitý výkon při 2100 ot./min (SAE J1349)	44,3 kW (60 k)
Max. točivý moment při 1365 ot./min	24,6 kgf/m (241 Nm)
Volnoběh (nízký – vysoký)	1050 [± 10] - 2250 [± 10] ot./min
Zdvihový objem pístu	3319 cm ³
Vrtání × zdvih	98 mm × 110 mm
Spouštěč	12 V × 3 kW
Baterie – alternátor	12 V / 100 Ah – 12 V, 80 A
Vzduchový filtr	Dvojitý prvek s automatickým odstraňováním prachu

Kapalinové objemy

DX85R-3	
Palivová nádrž:	110 l
Chladicí systém (objem chladíče):	10 l
Nádrž na hydraulický olej:	87 l
Motorový olej:	10,2 l
Pohon otáčení:	1,5 l
Pojezdové zařízení:	2 × 1,2 l

Prostředí

Hladiny hluku jsou v souladu s environmentálními předpisy (dynamické hodnoty).

Emise hluku

DX85R-3	
Hladina hluku LwA (2000/14/ES)	Garantováno: 98 dB(A) Naměřeno: 97 dB(A)
Hladina hluku LpA (ISO 6396)	71 dB(A)

Podvozek

Celkově velmi robustní konstrukce. Všechny svařované konstrukce navrženy tak, aby bylo omezeno namáhání. Vysoce kvalitní, odolné materiály. Boční podvozek svařovaný a pevně připevněný k podvozku. Rolny pásu namazány na celou dobu životnosti. Vodicí klady a hnací kola vybavená plovoucími těsněními. Desky pásu (volitelné příslušenství) vyrobené z indukčně kalené slitiny s trojitými žebry. Tepelně ošetřené spojovací čepy. Hydraulický seřizovač pásů s napínacím mechanismem absorbujícím nárazy.

Počet roln a desek pásu na každé straně

DX85R-3	
Horní rolly	1 (Ø 160 mm)
Dolní rolly	5 (Ø 156 mm)
Počet článků a desek pásu na každé straně	39
Celková délka pásu	2825 mm

Lžice

Objem (m ³)	Šířka (mm)		Hmotnost (kg)	Výložník: 3380 mm	
	S bočními břity	Bez bočních břitů		Rameno: 1700 mm	Rameno: 2250 mm
0,28	813	707	232	B	B
0,20	646	540	199	A	A

A: Vhodné pro materiály s hustotou menší nebo rovnou 2000 kg/m³

B: Vhodné pro materiály s hustotou menší nebo rovnou 1600 kg/m³

Pouze pro informaci.

Hydraulický systém

- Hydraulický systém umožňuje nezávislé nebo kombinované operace
- Hydraulika se snímáním zátěže a uzavřeným středem s pístovým čerpadlem s variabilním zdvihovým objemem
- Ovládání proporcionálním joystickem
- Dvě rychlosti pojezdu umožňují buď zvýšený točivý moment nebo vysokou rychlost
- Automatický volnoběh
- Automatické řazení při pojezdu
- Řízení průtoku v přídavných hydraulických okruzích

Čerpadla

Čerpadlo	Typ	Max. průtok při 2100 ot./min	tlak pojistného ventilu
Hlavní (snímání zátěže)	Tandemové, axiální píst	149 l/min	28,5 kgf/cm ²
Pilotní	Zubové	23,1 l/min	33 kgf/cm ²

Mechanismus otáčení

- Motor s axiálním pístem a vysokým točivým momentem s planetovým redukčním převodem
- Výkyvné ložisko: jednořadé kuličkové ložisko smykového typu s indukčně kaleným vnitřním ozubeným kolem
- Vnitřní ozubené kolo a pastorek ponořený v mazivu

Rychlost otáčení a točivý moment

DX85R-3	
Maximální rychlost otáčení	9,5 ot./min
Maximální točivý moment otáčení	1950 kgf/m
Úhel otočení výložníku L/R	70° / 55°

Pohon

Každý pás je poháněn nezávislým motorem s axiálním pístem a vysokým točivým momentem prostřednictvím planetové redukční převodovky. Dvě páky / nožní pedály zaručují hladký pojezd s protisměrným otáčením na vyžádání.

Rychlost a trakce

DX85R-3	
Rychlost pojezdu (nízká – vysoká)	2,7 – 4,7 km/h
Maximální trakce (nízká – vysoká)	3,9 t – 6,6 t
Maximální stoupavost	35° / 70 %

Hydraulické válce

Pístnice a těla válců z vysoce pevné oceli. Mechanismus pohlcující nárazy namontovaný na válcích pro provoz bez otřesů a prodloužení životnosti.

Válec	Množství	Vrtání × průměr tyče × zdvih (mm)
Jednodílný výložník	1	115 × 70 × 775
Rameno	1	100 × 65 × 866
Lžice	1	90 × 60 × 690
Dozer	2	100 × 60 × 149
Otáčení výložníku	1	110 × 60 × 738
Dvoudílný výložník	2	100 × 55 × 370

Rypné síly (ISO)

Délka výložníku (mm)	Jednodílný výložník		Dvoudílný výložník
	3380		
Délka ramena (mm)	1700	2250	1700
Lžice (m ³)	0,28	0,28	0,28
Lžice	t	6,60	6,60
	kN	64,7	64,7
Rameno	t	4,39	3,66
	kN	43,0	35,9

Rozměry a pracovní rozsah

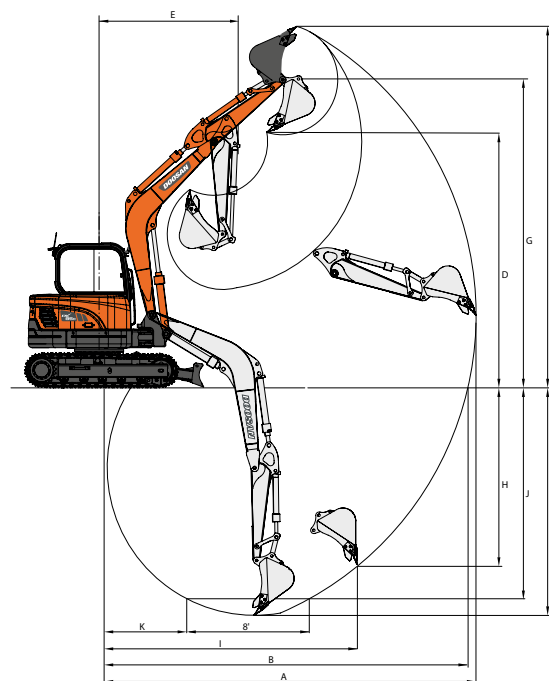
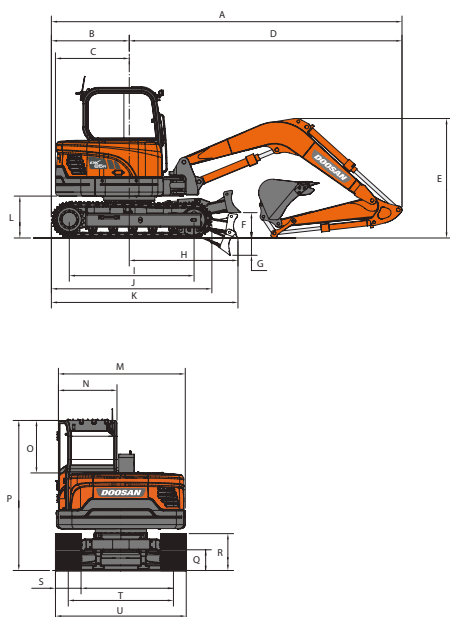

➤ Rozměry

Délka výložníku (mm)	Jednodílný výložník		Dvoudílný výložník
	3380		1890 d.výl. + 1880 h.výl.
Délka ramena (mm)	1700	2250	1700
A Přepravní délka – mm	6165	6265	6165
B Délka zadní části – mm	1370	1370	1370
C Poloměr otáčení zadní části – mm	1300	1300	1300
D Délka přední části – mm	4785	4890	4521
E Přepravní výška (výložník) – mm	2085	2410	2604
E Přepravní výška (hadice) – mm	2150	2480	2737
F Výška radlice – mm	408	408	408
G Řez radlice pod terénem – mm	304	304	304
H Od středové linie k břítu – mm	1910	1910	1910
I Rozvor pásového podvozku – mm	2200	2200	2200
J Délka pásu – mm	2825	2825	2825
K Délka pásu k radlici – mm	3280	3280	3280
L Světla výška protizávaží – mm	735	735	735
M Šířka horní nástavby – mm	2265	2265	2265
N Šířka kabiny – mm	1030	1030	1030
O Výška kabiny nad kapotou – mm	925	925	925
P Výška k vršku kabiny – mm	2640	2640	2640
Q Světla výška – mm	362	362	362
R Výška pásu – mm	670	670	670
S Šířka desky pásu standardní – mm	450	450	450
T Rozchod pásů – mm	1850	1850	1850
U Celková šířka – mm	2300	2300	2300
Vzdálenost otočení výložníku, vlevo – mm	704	704	704
Vzdálenost otočení výložníku, vpravo – mm	837	837	837

➤ Pracovní rozsah

Délka výložníku (mm)	Jednodílný výložník		Dvoudílný výložník
	3380		1890 d.výl. + 1880 h.výl.
Délka ramena (mm)	1700	2250	1700
A Max. výkopový dosah	6915	7430	7180
B Max. výkopový dosah (země)	6765	7295	7035
C Max. výkopová hloubka	4175	4725	4100
D Max. nakládací výška	4645	4995	5365
E Min. poloměr otáčení	2550	2635	2655
F Max. výkopová výška	6630	6980	7380
G Max. výška čepu lžice	5655	6005	6373
H Max. hloubka vertikální stěny	3245	3755	3550
I Max. vertikální poloměr	4730	4905	4530
J Max. výkopová hloubka (úroveň 8°)	3815	4420	3925
K Min. poloměr linie 8°	1510	1480	1405

➤ Hmotnost

Výložník (mm)	Rameno (mm)	Desky pásu	Šířka desky pásu (mm)	Provozní hmotnost (kg)	Měrný tlak na půdu (kgf/cm²)
Jednodílný výložník (3380)	2250	Pryžové	450	8600	0,39
		Ocelové	450	8630	0,39
Dvoudílný výložník (1890 d.výl. + 1880 h.výl.)	1700	Pryžové	450	9035	0,39

Zvedací kapacity

DX85R-3

Standardní konfigurace • Šířka pásu: 2300 mm • Bez lžice

Jednotka: 1000 kg	A B	Příslušenství rámu podvozku	2,0 m		3,0 m		4,0 m		5,0 m		Max. dosah			
			☺	☻	☺	☻	☺	☻	☺	☻	☺	☻	A	
Jednodílný výložník: 3380 mm Rameno: 1700 mm Deska pásu: 450 mm Protizávaží 1,3 t	5,0 m	Zadní dozer nahoře					1,99 *	1,85				2,01	1,63	4,29
		Zadní dozer dole					1,99 *	1,99 *				2,05 *	2,05 *	4,29
	4,0 m	Zadní dozer nahoře					1,94 *	1,85		1,55	1,27	1,48	1,2	5,13
		Zadní dozer dole					1,94 *	1,94 *	1,94 *	1,67	1,83 *	1,59	5,13	5,13
	3,0 m	Zadní dozer nahoře			2,75 *	2,75 *	2,21	1,78	1,53	1,25	1,26	1,02	5,62	5,62
		Zadní dozer dole			2,75 *	2,75 *	2,23 *	2,23 *	1,99 *	1,65	1,77 *	1,36	5,62	5,62
	2,0 m	Zadní dozer nahoře			3,28	2,55	2,09	1,68	1,49	1,2	1,15	0,93	5,86	5,86
		Zadní dozer dole			4,04 *	3,53	2,70 *	2,25	2,17 *	1,6	1,80 *	1,25	5,86	5,86
	1,0 m	Zadní dozer nahoře					1,99	1,58	1,43	1,15	1,12	0,9	5,89	5,89
		Zadní dozer dole					3,11 *	2,15	2,36 *	1,55	1,92 *	1,21	5,89	5,89
	0,0 m	Zadní dozer nahoře			3	2,3	1,93	1,52	1,4	1,12	1,16	0,93	5,72	5,72
		Zadní dozer dole			4,60 *	3,25	3,27 *	2,08	2,43 *	1,51	2,00 *	1,25	5,72	5,72
	-1,0 m	Zadní dozer nahoře	3,97 *	3,97 *	3,01	2,3	1,91	1,51	1,39	1,11	1,28	1,03	5,31	5,31
		Zadní dozer dole	3,97 *	3,97 *	4,45 *	3,26	3,12 *	2,07	2,28 *	1,51	2,02 *	1,39	5,31	5,31
	-2,0 m	Zadní dozer nahoře	5,38 *	4,8	3,06	2,35	1,94	1,53			1,59	1,27	4,61	4,61
		Zadní dozer dole	5,38 *	5,38 *	3,63 *	3,31	2,58 *	2,1			1,97 *	1,72	4,61	4,61
	-3,0 m	Zadní dozer nahoře			1,94 *	1,94 *					1,58 *	1,58 *	3,34	3,34
		Zadní dozer dole			1,94 *	1,94 *					1,58 *	1,58 *	3,34	3,34

Volitelné příslušenství 1 • Jednodílný výložník • Šířka pásu: 2300 mm • Bez lžice

Jednotka: 1000 kg	A B	Příslušenství rámu podvozku	1,0 m		2,0 m		3,0 m		4,0 m		5,0 m		6,0 m		Max. dosah		
			☺	☻	☺	☻	☺	☻	☺	☻	☺	☻	☺	☻	☺	☻	A
Jednodílný výložník: 3380 mm Rameno: 2250 mm Deska pásu: 450 mm Protizávaží 1,3 t	6,0 m	Zadní dozer nahoře													1,86 *	1,86 *	3,81
		Zadní dozer dole													1,86 *	1,86 *	3,81
	5,0 m	Zadní dozer nahoře									1,54 *	1,28			1,51 *	1,27	5,02
		Zadní dozer dole									1,54 *	1,54 *			1,51 *	1,51 *	5,02
	4,0 m	Zadní dozer nahoře									1,58	1,29			1,23	1	5,73
		Zadní dozer dole									1,61 *	1,61 *			1,38 *	1,33	5,73
	3,0 m	Zadní dozer nahoře							1,84 *	1,82	1,55	1,26	1,13	0,92	1,08	0,87	6,17
		Zadní dozer dole							1,84 *	1,84 *	1,72 *	1,67	1,67 *	1,22	1,35 *	1,16	6,17
	2,0 m	Zadní dozer nahoře			3,24 *	2,67	2,13	1,71	1,49	1,21	1,11	0,89	1	0,8	6,38	6,38	
		Zadní dozer dole			3,24 *	3,24 *	2,34 *	2,29	1,95 *	1,61	1,75 *	1,2	1,37 *	1,08	6,38	6,38	
	1,0 m	Zadní dozer nahoře			3,12	2,4	2	1,59	1,43	1,14	1,08	0,86	0,97	0,78	6,41	6,41	
		Zadní dozer dole			4,43 *	3,37	2,85 *	2,16	2,19 *	1,54	1,84 *	1,17	1,44 *	1,05	6,41	6,41	
	0,0 m	Zadní dozer nahoře			2,98	2,27	1,91	1,5	1,38	1,1	1,05	0,84	0,99	0,79	6,26	6,26	
		Zadní dozer dole			4,86 *	3,22	3,16 *	2,07	2,36 *	1,49	1,88 *	1,14	1,59 *	1,08	6,26	6,26	
	-1,0 m	Zadní dozer nahoře	2,83 *	2,83 *	3,40 *	3,40 *	2,94	2,24	1,87	1,46	1,35	1,07		1,07	0,86	5,90	
		Zadní dozer dole	2,83 *	2,83 *	3,40 *	3,40 *	4,72 *	3,19	3,19 *	2,02	2,35 *	1,46		1,80 *	1,17	5,90	
	-2,0 m	Zadní dozer nahoře	4,18 *	4,18 *	5,24 *	4,61	2,96	2,26	1,87	1,47	1,36	1,08		1,26	1,01	5,28	
		Zadní dozer dole	4,18 *	4,18 *	5,24 *	5,24 *	4,16 *	3,21	2,89 *	2,03	2,06 *	1,47		1,81 *	1,37	5,28	
	-3,0 m	Zadní dozer nahoře			4,72 *	4,72 *	3,03 *	2,33	1,93	1,52				1,72 *	1,4	4,27	
		Zadní dozer dole			4,72 *	4,72 *	3,03 *	3,03 *	2,03 *	2,03 *				1,72 *	1,72 *	4,27	

Volitelné příslušenství 2 • Dvoudílný výložník • Šířka pásu: 2300 mm • Bez lžice

Jednotka: 1000 kg	A B	Příslušenství rámu podvozku	2,0 m		3,0 m		4,0 m		5,0 m		6,0 m		Max. dosah				
			☺	☻	☺	☻	☺	☻	☺	☻	☺	☻	☺	☻	A		
Dvoudílný výložník: 1890 mm d.výl. + 1880 mm h.výl. Rameno: 1700 mm Deska pásu: 450 mm Protizávaží 1,7 t	6,0 m	Zadní dozer nahoře			3,09 *	3,09 *									3,01 *	2,68	3,34
		Zadní dozer dole			3,09 *	3,09 *									3,01 *	3,01 *	3,34
	5,0 m	Zadní dozer nahoře					2,35 *	2,06							1,89	1,54	4,71
		Zadní dozer dole					2,35 *	2,35 *							2,30 *	2,02	4,71
	4,0 m	Zadní dozer nahoře			2,69 *	2,69 *	2,39 *	2,04	1,73	1,41					1,47	1,2	5,47
		Zadní dozer dole			2,35 *	2,35 *					2,30 *	2,02			1,38 *	1,33	5,47
	3,0 m	Zadní dozer nahoře			3,63 *	3,07	2,42	1,96	1,7	1,38					1,28	1,04	5,92
		Zadní dozer dole			3,63 *	3,63 *	2,67 *	2,58	2,20 *	1,82					1,94 *	1,37	5,92
	2,0 m	Zadní dozer nahoře					2,3	1,84	1,64	1,33	1,24	1,01			1,19	0,96	6,15
		Zadní dozer dole					3,03 *	2,46	2,33 *	1,76	1,91 *	1,33	1,85 *	1,28	6,15	6,15	
	1,0 m	Zadní dozer nahoře					2,19	1,74	1,59	1,28	1,22	0,99	1,17	0,94	6,18	6,18	
		Zadní dozer dole					3,24 *	2,35	2,41 *	1,7	1,88 *	1,31	1,76 *	1,26	6,18	6,18	
	0,0 m	Zadní dozer nahoře					2,13	1,69	1,55	1,24	1,21	0,98	1,21	0,97	6,02	6,02	
		Zadní dozer dole					3,14 *	2,29	2,34 *	1,67	1,67 *	1,3	1,65 *	1,3	6,02	6,02	
	-1,0 m	Zadní dozer nahoře	2,46 *	2,46 *	3,36	2,57	2,13	1,68	1,55	1,24				1,33	1,07	5,64	
		Zadní dozer dole	2,46 *	2,46 *	3,57 *	3,57 *	2,74 *	2,29	2,03 *	1,67				1,47 *	1,43	5,64	
	-2,0 m	Zadní dozer nahoře			2,51 *	2,51 *	1,99 *	1,71						1,15 *	1,15 *	4,99	
		Zadní dozer dole			2,51 *	2,51 *	1,99 *	1,99 *						1,15 *	1,15 *	4,99	

- Zvedací kapacity jsou v souladu s ISO 10567:2007(E).
- Bod zatížení je na konci ramena.
- * = Jmenovitá zatížení jsou založena na hydraulické kapacitě.
- Zobrazená jmenovitá zatížení nepřekračují 75 % překlopných zatížení nebo 87 % hydraulické zvedací kapacity.
- Pro zvedací kapacitu se lžicí jednoduše odečtete skutečnou hmotnost lžice od hodnot.
- Uvedené konfigurace nemusí nutně odrážet standardní vybavení stroje.

☺ : Výkon přes přední stranu.
 ☻ : Výkon přes boční stranu nebo 360°.

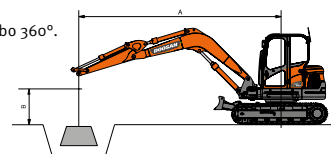

Standardní a volitelné vybavení

Motor

Diesellový motor Yanmar, Common Rail s přímým vstřikováním, splňující požadavky EU Stage V, EGR	●
Diesellový filtr pevných částic (DPF)	●
Automatický volnoběh	●

Hydraulický systém

Regenerace průtoku výložníkem a ramenem	●
Náhradní porty (ventil)	●
Potrubí bouracího kladiva	●
Tlumení válce a těsnění proti nečistotám	●
Rízení přídatného hydraulického průtoku a nastavení z panelu displeje, 1. pomocné dvoucestné a 2. pomocné dvoucestné	●

Kabina a interiér

Ochranná konstrukce při převrácení (ROPS)	●
Přetlaková, zvukově izolovaná kabina	●
Nastavitelné sedadlo s nastavitelnou opěrkou hlavy a loketní opěrkou	●
Klimatizace	●
Výsuvné přední okno a odnímatelné spodní přední okno	●
Posuvná pravá okna se zámekem	●
Stropní světlo	●
Horní stěrač čelního skla s časováním	●
Několik úložných prostorů	●
Plochá, prostorná a snadno čistitelná podlaha	●
Držák nápojů	●
Ochrana proti krádeži	●
Panel s barevným 5,7" (14,5 cm) LCD monitorem	●
Otočný regulátor otáček motoru (ot./min)	●
Hydrostatický dvourychlostní systém pojezdu s manuálním nebo automatickým řazením	●
Příprava na rádio	●
Napájecí zásuvka 12 V	●
Sériový komunikační port pro rozhraní přenosného počítače	●
Nastavitelné PPC pro rameno, výložník, lžici a otáčení, s posuvným proporcionálním ovládním příslušenství a tlačítka přídatné hydrauliky	●
Pojezdové pedály a ruční páky	●
Hlavní klíč	●
Spínač regenerace diesellového filtru pevných částic	●
Rádio MP3/USB s přehrávačem CD (sada)	○

Bezpečnost

Pojistné ventily válce výložníku a ramena	●
Zařízení pro výstrahu při přetížení	●
Otočný maják	●
Páka hydraulického bezpečnostního zámku	●
Bezpečnostní sklo	●
Kladivo pro nouzový únik	●
Pravé a levé zpětné zrcátko	●
Nouzový spínač zastavení motoru	●
Systém prevence přehřátí a restartování motoru	●
Parkovací brzda a zámek otáčení kabiny automatický	●
Zesílené otočné body z lité oceli	●
Přepínač odpojení baterie	●
Halogenové pracovní světlo (1 na horní část kabiny)	●
Uzamykatelné víčko nádrže	●
Kabina FOGS – horní a přední ochranné kryty kabiny (ISO 10262) (sada)	○
Horní a spodní ochranné kryty předního okna	○

Ostatní

Mono výložník: 3380 mm – rameno: 1700 mm – protizávaží: 1322 kg	●
Čerpadlo s palivovým filtrem	●
Dvoupřvkový čistič vzduchu	●
Kapota motoru s plynovou pružinou	●
Autodiagnostická funkce	●
Baterie (12 V, 100 Ah), alternátor (12 V, 80 A)	●
Elektrický klakson	●
Dálkové mazání otočných bodů otočného prstence a pracovní skupiny	●
Ochranné kryty světel na výložníku	●
Dlouhé rameno: 2250 mm	○
Dvoudílný výložník (1890 mm + 1880 mm) s ramenem 1,7 m a protizávažím 1720 kg	○
Hydraulické potrubí pro drtič, rychlospojku, drapákovou, naklápací a otočnou lžici	○

Podvozek

Pevný podvozek	●
Hydraulický seřizovač pásů	●
Mazané a utěsněné články pásů	●
Gumové pásy 450 mm	●
Dozerová radlice (šířka: 2300 mm a výška: 408 mm)	●
Dozerový dvojitý zpětný ventil (sada)	○
Ocelové pásy 450 mm	○
3. pomocné vedení, drapák	○

Standard:	●
Volitelné:	○

Některá z těchto volitelných příslušenství mohou být na některých trzích standardní. Některá z těchto volitelných příslušenství nemusí být pro určité trhy k dispozici. Zeptejte se svého místního prodejce DOOSAN, který vám poskytne další informace o dostupnosti nebo o přizpůsobení vašeho stroje potřebám vašich aplikací.



Powered by Innovation



DOOSAN